



Realizziamo imbarcazioni per il piacere di regalare nuove sensazioni: il vento, il mare, le onde, il gusto di guardare il tramonto e scoprire che può esistere un'emozione nuova in un giorno nuovo.

We build boats for the pure pleasure of giving new sensations: wind, sea, waves, the simple joy of staring at the sunset, discovering that a new emotion can exist in a brand new day.



SACS

STORIA

STORIA

STORIA





UN'AZIENDA INNOVATIVA, CREATA PER STUPIRE

Fondata nel 1990 in provincia di Milano, Sacs é un'azienda leader a livello internazionale nella produzione e commercializzazione di gommoni per il diporto nautico. Elevato livello qualitativo e ingenti investimenti nei processi di ricerca e sviluppo sono gli elementi che da sempre contraddistinguono il prodotto Sacs. Se a questi si aggiunge il design dalla forte personalità e la cura maniacale anche per il più piccolo particolare, si ottiene la formula del nostro successo.

Modelli in grado di soddisfare le richieste di un pubblico sempre più esigente, che pretende il massimo della qualità, dello stile e delle prestazioni. A conferma di ciò il costante sviluppo della gamma verso l'alto, con la produzione di gommoni unici, superaccessoriati e performanti.

Grazie a Sacs, il gommone si sottrae dalla connotazione di mezzo di trasporto e diventa realizzazione di un sogno e affermazione della personalità.

TRADIZIONE E TECNOLOGIA

Realtà industriale all'avanguardia, Sacs esegue al suo interno tutte le fasi del ciclo produttivo e ciò grazie ad apparecchiature moderne e specializzate, ma soprattutto alla professionalità del personale altamente qualificato.

Ogni battello nasce da un accurato studio, realizzato dallo staff di progettisti Sacs, in collaborazione con il designer Christian Grande, con il quale esiste da anni un rapporto ormai consolidato.

La fase di ingegnerizzazione si avvale di sistemi CAD/CAM basati sul software PRO/EN ed interfacciati con gli impianti per la fresatura dei modelli. Questo sistema, oltre a garantire standard qualitativi molto elevati, consente a Sacs la massima reattività agli stimoli ed alle esigenze del mercato, con la possibilità di intervenire in tempi brevi sulle caratteristiche strutturali dei gommoni ed offrire ai clienti ampia possibilità di personalizzazione.

AN INNOVATIVE COMPANY, ABLE TO AMAZE

Founded in 1990 in the province of Milan, Sacs is a leading company at an international level in the production and marketing of rigid inflatable boats for pleasure cruising. Sacs' products have always stood out for their high quality and for the considerable on-going investments made in research and development processes. Add a design with a strong personality and the obsessive care taken over even the smallest detail and the company's success formula becomes crystal clear.

Models capable of satisfying the requests of an increasingly demanding public that wants the best quality, style and performances. Thanks to Sacs, the rigid inflatable boat is no longer a mere means of transport but becomes the fulfilment of a dream and a way of asserting one's personality.

TRADITION AND TECHNOLOGY

Cutting-edge industrial reality, Sacs performs within all stages of the production cycle, thanks to modern equipments and high specialization rate, and, above all, to highly qualified and professional staff. Every boat comes from a careful project, carried out by our designers, in collaboration with designer Christian Grande, with whom exists a well-established relationship since years. Engineering stage utilizes CAD/CAM technology based on software PRO/EN and interfaced with milling cutting machine. The result is high quality standards and prompt responsiveness to market stimuli and demands. Sacs has the ability to quickly intervene on RIB's structural features, with high customization and according to customer's needs







TOP

TOP class

TOP class

L'EVOLUZIONE VOTATA ALLA CLASSE

Top Class per Sacs significa emozione, lusso, tecnologia, stile e performance. Top Class è l'evoluzione della specie, è la gamma dove il gommone diviene antagonista dello yacht di lusso, in termini di qualità, finiture e charme, senza tuttavia modificare il DNA di un mezzo performante e sicuro.

Top Class di Sacs è specie dominante e compresenza di forza, bellezza, confort e sicurezza, semplicità d'uso e alta tecnologia.

Equilibrio estetico e tecnologico, votato al piacere e alla sicurezza, per i privilegiati che potranno stringere tra le mani il comando di un gommone Top Class di Sacs.

EVOLUTION DEDICATED TO CLASS

For Sacs, Top Class means emotions, luxury, technology, style and performance. Top Class is the evolution of a species, it is the range in which the RIB becomes the rival of the luxury yacht in terms of quality, finishes and charm, without modifying its DNA based on top performances and safety.

Top Class by Sacs is a dominating species that comprises strenght, beauty, comfort and safety, simplicity of use and high technolgy.

An aesthetic and technological balance to safe pleasure for the privileged person who choose to take control of a Top Class RIB by Sacs.



TOP

TOP class

STRIDER 10

STRIDER 10



TOP class





STRIDER 10





TOP class





STRIDER 10



DESCRIZIONE

Oltre ogni aspettativa. Aggressivo come lo sguardo della sua consolle. Sportivo come la sua linea slanciata e affusolata. Potente come la spinta dei suoi motori fuoribordo. Organizzato per trascorrere al meglio il tempo a bordo.

Spazi ampi in coperta, per sdraiarsi e rilassarsi, e un living completo di tavolo e mobile bar. Lunghe plancette accanto ai fuoribordo per imbarcarsi più agevolmente. Sotto la consolle, la comodità di uno spogliatoio con toilette. Al posto di pilotaggio tutto è all'insegna della massima ergonomia.

Linee, colori, finiture sono l'espressione di uno stile ricercato che distingue il suo armatore.

CARATTERISTICHE TECNICHE

Progetto: SACS MARINE
Design: Christian Grande DesignWorks
Lunghezza fuoritutto: 9,9 m
Larghezza fuoritutto: 3,35 m
Pescaggio alle eliche: 0,84 m
Capacità serbatoio carburante: 450 l circa
Capacità serbatoio acqua: 80 l
Categoria CE: "B"
Peso con i motori: 3,5 t circa
Posti letto sottocoperta: 2
Motorizzazione: Benzina

MOTORIZZAZIONE

Versione 2x200 HP fuoribordo
Versione 2x250 HP fuoribordo
Versione 2x300 HP fuoribordo

DESCRIPTION

Beyond all expectations. Technical innovation and new design are the main features of the new Strider 10.

Welcoming exterior spaces with a new and unique cockpit. Under the console, the convenience of a changing room with toilet.

Lines, colors, finishes are the expression of a refined style that distinguishes its owner.

TECHNICAL SPECIFICATIONS

*Project: SACS MARINE
Design: Christian Grande DesignWorks
Lenght Overall: 9,9 m
Beam max: 3,35 m
Draft at propeller: 0,84 m
Fuel tank capacity: 450 l
Fresh-water capacity: 80 l
CE class: "B"
Weight with engine: 3,5 t
Sleeping accomodation: 2
Engine type: Gasoline*

ENGINES

*Outboard version 2 X 200HP
Outboard version 2 X 250HP
Outboard version 2 X 300HP*

TOP class

Motori esterni
Outboard engine

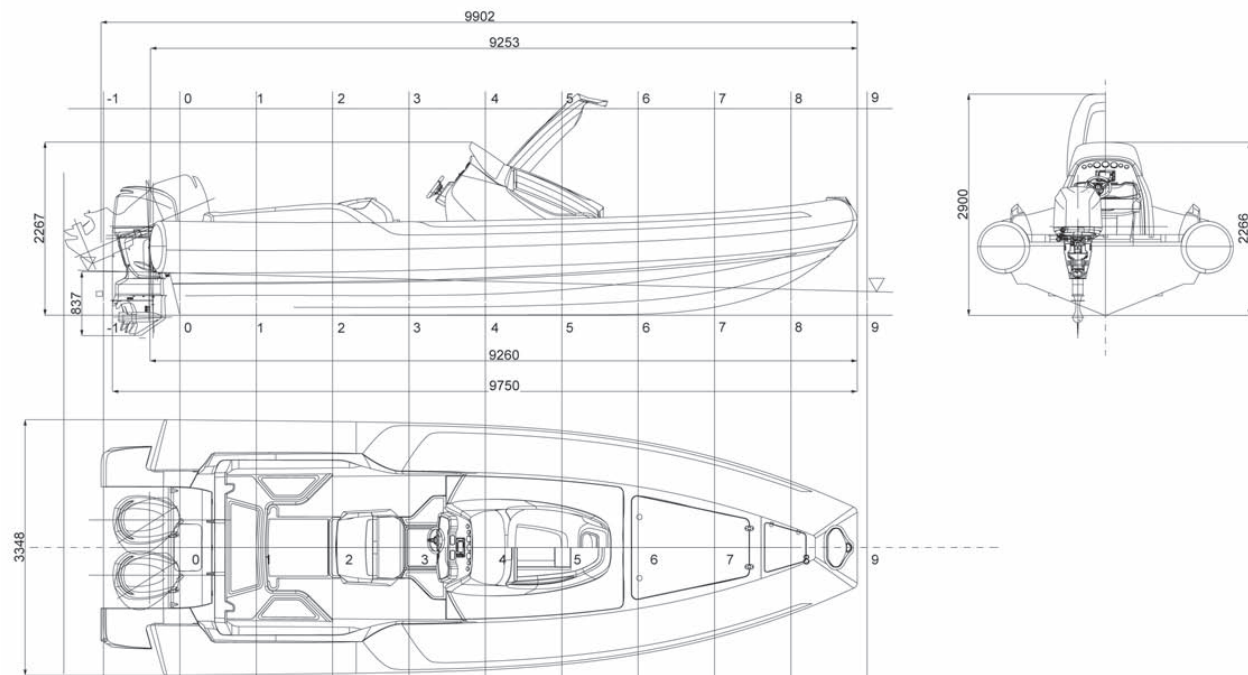

DESCRIPTION



| STRIDER 10